

L'avancée technologique...

**CRICKET**

1116

ハロゲン 1000/1200W フォロースポット

**1000/1200W TUNGSTEN FOLLOW SPOT.**

**ZOOM 10° / 22°.**



"CRICKET" 1116.

**La lumière, l'art de l'ombre.**

**robert juliat**  
Distribué par / Distributed by :

## 照度データ&ランプ / LIGHT OUTPUT & LAMPS.

1116	10°			22°				
	Ø	LUX ±5%	LUX ±5%	Ø	LUX ±5%	LUX ±5%		
	CP93 1200W 230V G22 33000Lm	CP70 1000W 230V GX9,5 26000Lm	EGT/G22 BYR/P28s 1000W 120V 28500Lm	CP93 1200W 230V G22 33000Lm	CP70 1000W 230V GX9,5 26000Lm	EGT/G22 BYR/P28s 1000W 120V 28500Lm		
15m	2,8m	1530	1260	1250	6m	490	400	370
20m	3,6m	925	760	750	8m	275	225	210
25m	4,6m	565	465	460	10m	175	145	135

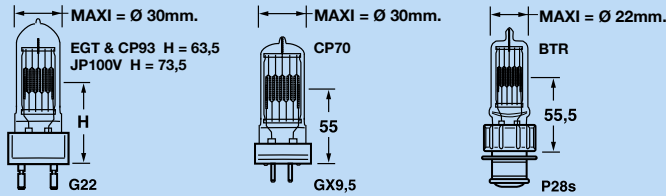

### "CRICKET" 1116

GT 700 スタンド装着 / on a GT 700 stand.



### 外形寸法 & 重量 / SIZE & WEIGHT.

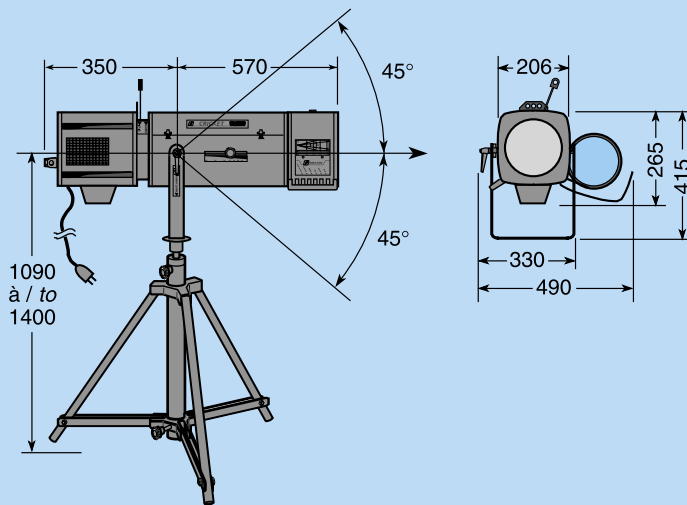

(*) スタンド含まず / Without stand.			
*灯体 / FOLLOW SPOT.	16	21	0,18m³
スタンド/Stand : GT 700.	6,3	7,1	0,03m³

## CRICKET ハロゲン1000/1200W 10° / 22°

1116 - 230/240V G22

- 高性能ダブルコンデンサ工学システム
- 100%クローズする着脱可能なアイリス
- ファン冷却式ランプハウス
- Aサイズゴボホルダー (Ø100mm)
- 6色カラーチェンジャー
- 3m電源ケーブル 10/16A +E NF/SCHUKOプラグ付 (EU仕様)
- 適合ランプ: CP71 1000W, CP93 1200W

1116 A - 230/240V GX 9,5

- 自然冷却式ランプハウス
- 上記以外の仕様は、型式1116と同様です
- 適合ランプ: P70 1000W GX 9,5

1116 B - 100/120V G22

- 基本仕様は、型式1116Aと同様です
- 2m電源ケーブル 先端プラグ無し
- 適合ランプ: EGT 1000W 120V G22
- 北米仕様: 2m CSA/UL 電源ケーブル 先端プラグ無し

1116 C - 100/120V P28s

- 基本仕様は、型式1116Aと同様です
- 2m電源ケーブル 先端プラグ無し
- 適合ランプ: BTR 1000W 120V P28s
- 北米仕様: 2m CSA/UL 電源ケーブル 先端プラグ無し

1116 J - 100/120V G22

- 日本仕様
- 基本仕様は、型式1116Aと同様です
- 2m電源ケーブル 先端プラグ無し
- 適合ランプ: JP100V1000W

## CRICKET 1000/1200W TUNGSTEN 10° / 22°.

**REF: 1116 - 230/240Volts G22.**

- High performance double condenser optical system.
- 100% closing and removable iris.
- Fan cooled lamp housing.
- "A" size gobo holder (Ø100mm).
- 6 way mechanical colour changer, push/pull system.
- 3m. power cable fitted with a 10/16A + E NF/SCHUKO plug.
- Admissible lamps : CP71 1000W and CP93 1200W.

**REF: 1116 A - 230/240Volts GX 9,5.**

- Air cooled lamp housing.
- Same features as Ref. 1116.
- Admissible lamp : CP70 1000W GX 9,5.

**REF. 1116 B - 100/120Volts G 22.**

- Same features as Ref. 1116 A.
- 2 meter power cable without plug.
- Admissible lamp : EGT 1000W 120V G22.
- North American standard : 2 meter CSA/UL power cable without plug.

**REF. 1116 C - 100/120Volts P28s.**

- Same features as Ref. 1116 A.
- 2 meter power cable without plug.
- Admissible lamp : BTR 1000W 120V P28s.
- North American standard : 2 meter CSA/UL power cable without plug.

**REF. 1116 J - 100/120Volts G 22.**

- Japanese standard.
- Same features as Ref. 1116 A.
- 2 meter power cable without plug.
- Admissible lamp : JP100V.

Appareils conformes aux directives européennes de normalisation: NF EN 60598-1: 1993 / NF EN 60598-2-17: 1991 / A2: 1992.

All units comply with the new European regulations: NF EN 60598-1: 1993 / NF EN 60598-2-17: 1991 / A2: 1992.