

L'avancée technologique...

CYRANO

1015

HMI 2500W フォロースポット
2500W HMI FOLLOW SPOT.
ZOOM 3° / 8°.



"CYRANO" 1015.

OPTION "TOURNESOL"
ゴボローテーター /
Rotating gobo changer.

Route de Beaumont F 60530 Fresnoy - en - Thelle. tél.: 33 (0)3.44.26.51.89 fax: 33 (0)3.44.26.90.79 - www.robertjuliat.fr
Robert Juliat USA, 48 Capital Drive, Wallingford, CT 06492 phone.: (203) 294 0481 fax: (203) 294 0482 - www.robertjuliatamerica.com

La lumière, l'art de l'ombre.

 **robert juliat**
Distribué par / Distributed by:

Robert Juliat reserve the right to change any item or information detailed on this page, to improve manufacturing techniques without prior notice.
 Le constructeur se réserve la possibilité de modifier ses matériels sans avis préalable. Les renseignements mentionnés sur cette notice sont donnés à titre indicatif et ne sauraient présenter de caractère contractuel.

照度データ&ランプ / LIGHT OUTPUT & LAMP.

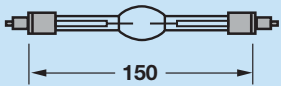

CULOT / BASE : S Fa 21 - 12
 HMI 2500 W/S OSRAM.
 5600K - 240 000 Ln - 500 H.

1015	3°		8°	
	Ø	Lux.±5%	Ø	Lux.±5%
40m	2,30	4700	5,60	1130
50m	2,80	3000	7,00	730
60m	3,40	2090	8,40	500
70m	4,00	1530	9,80	370
80m	4,50	1170	11,30	280
90m	5,10	930	12,70	220
100m	5,70	750	14,10	180
110m	6,20	620	15,50	150
120m	6,80	520	16,90	125

注意 : 長いHMI 2500W ランプは、ご使用になれません

CAUTION : Long HMI 2500 lamps are not usable.

"CYRANO" 1015

GT 4000 スタンドと"RJ"バラスト /
 on a GT 4000 stand with "RJ" P.S.U.

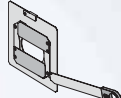

オプション :
 カッター /
 Chopper.

CYRANO HMI 2500W 3° / 8°.

型式 1015

灯体

- 低騒音型ホットリスタート対応イグナイター
- 高性能クォーツコンデンサ工学システム
- 100%クローズプロテクションブレード付カセット式アイリス
- 100%クローズするダウザー
- スライドチェンジ式Bサイズダブルゴボホルダー
- プーメラン式6色カラーチェンジャー

- ソフトフォーカスフィルター
- 5500 3400K フリップレバー式コンバージョンフィルター
- ダークブルーダイクロイックフィルター
- 素早くロックできるフォーカスハンドル
- 大きなエルゴノミクスハンドル
- 角度調整式ヨーク
- コンパクトで効率的なデザイン、部品は即着脱できてメンテも容易
- 荷揚げ用フックが灯体の背面にあります
- 工具と応急処置用のスペアパーツが付属します

バラスト

- 低騒音型鉄心バラスト
- 3つの電圧/周波数に対応: 230V-50Hz, 245V-50Hz, 208V-60Hz
- 切替スイッチがバラストに設備されています
- 受電表示灯付メインブレーカ

- ハーティング製3m接続ケーブル 16x16A +E (灯体 ~ バラスト)
- 2.5m電源ケーブル CEE P17 32Aプラグ付

- 機材は丈夫なダンボール箱に入れられて届けられます

型式 1015 B

- 基本仕様は上記と同様で、CAD2000制御の電動ダウザー及び電動ソフトフォーカスフィルター付
- ランプのON/OFFアドレスは、バラストで設定します。ダウザー及びソフトフォーカスフィルターのアドレスは、灯体で設定します
- DMX & 0/+10Vリモート制御
- ローカル制御部は灯体の側面にあります

型式 1015 BS

- 基本仕様は1015 Bと同様で、DMXによるランプのON/OFF制御無し

オプション

- "TOURNESOL" ゴボローテーター
- 56 カッター
- 電子バラスト 190 ~ 265V
- ! 鉄芯バラストは灯体の仕様により、内容が変わります

CYRANO 2500W HMI 3° / 8°.

REF. 1015.

Lantern.

- Silent hot restrike ignition.
- High performance quartz condenser optical system.
- 100% closing iris with black plate follower in a removable cassette.
- 100% closing manual dimmer.
- "B" size double gobo holder on slide changer.
- 6 way boomerang colour changer fitted with removable filter frames.
- Progressive soft filter.
- 5500 -> 3400K conversion filter on a flip lever.
- Dark blue dichroic filter
- Fast locking focusing handle.
- Large ergonomic handle.
- Heavy duty adjustable yoke.
- Compact and efficient design. All working part readily accessible, allowing easy maintenance.
- Special hanging points at the rear of the unit.
- Set of tools and first emergency spare parts.

Power Supply.

- Silent magnetic ballast.
- 3 Voltage / frequency choke : 230V-50Hz, 245-50Hz et 208V-60Hz. Directly switchable on the P.S.U.
- Main automatic breaker with mains check light.
- 3m follow spot cable 16x16A + T, Harting standard.
- 2,5m power cable with 32A CEE plug.

- Delivered in a strong cardboard case.

REF. 1015 B.

- Same features as above with CAD 2000 motorized shutter and motorized progressive soft filter.
- Lamp "ON/OFF" address on P.S.U., light beam and progressive soft filter control address on the follow spot.
- DMX and 0/+10V remote control.
- Local control on the side of the follow spot.

REF. 1015 BS.

- Same features as 1015 B without DMX lamp control.

OPTIONS

- "TOURNESOL" rotating gobo changer.
- Chopper Ø56.
- Electronic power supply 190 —> 265 Volts.
- ! Not compatible with magnetic P.S.U. on the same luminaire.

外形寸法 & 重量 / SIZE & WEIGHT.

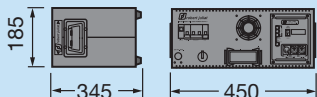
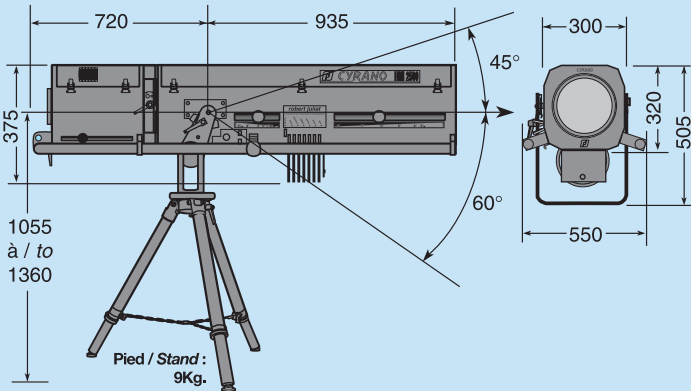

鉄芯バラスト /
Magnetic P.S.U.
 Standard - = 31Kg

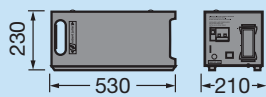

電子バラスト /
Electronic P.S.U.
 Option - = 18Kg

灯体 / FOLLOW SPOT.	65		1,12m ³
バラスト + ケーブル / POWER SUPPLY + cables.	34 / 21	154 / 141	
スタンド / Stand	9		

Appareils conformes aux directives européennes de normalisation: NF EN 60598-1: 1993 / NF EN 60598-2-17: 1991 / A2: 1992.

All units complies with the new European regulations: NF EN 60539-1: 1993 / NF EN 60598-2-17: 1991 / A2: 1992.